

CK-U200CI-56RS

200万像素 1/2.8" CMOS 千兆以太网工业面阵相机

CK-U200CI-56RS 普惠型面阵相机，搭载 Sony IMX290 卷帘快门芯片，内置多种图像预处理功能，明暗场景变化下均能够稳定成像。搭配带通滤光片，适应红外补光场景。采用千兆以太网接口，快速实时传输非压缩数据，最高帧率可达 56 fps。



功能特性：

- 低功耗平台，性能稳定
- 支持宽动态、降噪、锐化等 ISP 功能
- 支持软触发、硬触发及自由运行多种模式
- 千兆网接口，无中继情况下，最大传输距离可到 100m
- 兼容 GigE Vision V2.0 协议和 GenICam 标准。

Sensor 响应曲线：

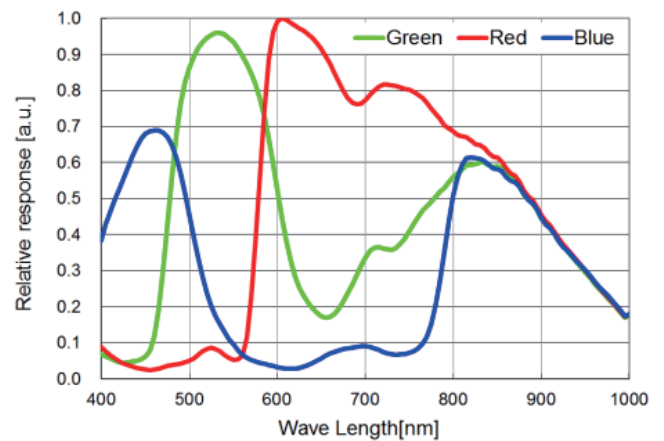

应用行业：

模具保护器、显微成像、食品药品包装等

订货型号：

CK-U200CI-56RS

外形尺寸：

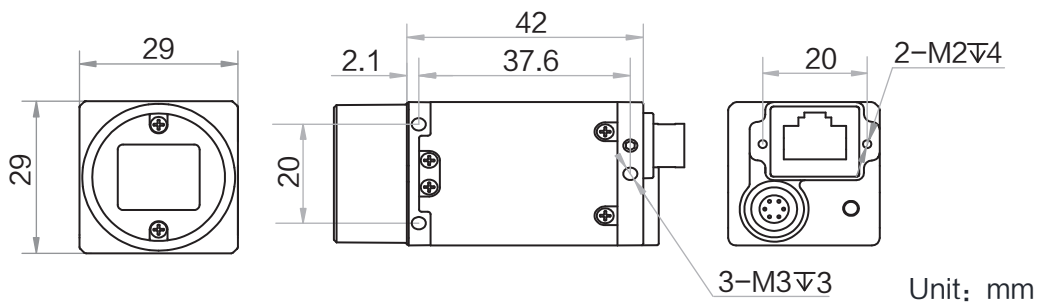

技术参数

参数	型号	CK-U200CI-56RS
		200 万像素 1/2.8" CMOS 千兆以太网工业面阵相机
性能		
传感器类型		CMOS, 卷帘快门
传感器型号		Sony IMX290
像元尺寸		2.9 μm \times 2.9 μm
靶面尺寸		1/2.8"
分辨率		1920 \times 1080
最大帧率		56 fps @1920 \times 1080
动态范围		90 dB
信噪比		41 dB
增益		0 dB ~ 30 dB
曝光时间		128 μs ~ 33 ms
快门模式		支持自动曝光、手动曝光、一键曝光模式
黑白/彩色		彩色
像素格式		Mono 8
Binning		支持 1 \times 1, 2 \times 2
下采样		不支持
镜像		支持水平镜像, 垂直镜像输出
电气特性		
数据接口		Gigabit Ethernet (1000Mbit/s) 兼容 Fast Ethernet (100Mbit/s)
数字 I/O		6-pin P7 接口提供电源和 I/O: 1 路非隔离输入 (Line0), 1 路非隔离输出 (Line1), 1 路双向可配置非隔离 I/O (Line2)
供电		9 ~ 24 VDC, 支持 PoE
典型功耗		2.1 W@12 VDC
结构		
镜头接口		C-Mount
外形尺寸		29 mm \times 29 mm \times 42 mm
重量		约 76 g
IP 防护等级		IP30 (正确安装镜头以及线缆的情况下)
温度		工作温度 0 ~ 50 $^{\circ}\text{C}$, 储藏温度 -30 ~ 70 $^{\circ}\text{C}$
湿度		20% ~ 80%RH 无冷凝
一般规范		
软件		支持 GigE Vision 协议软件
操作系统		Windows XP/7/10 32/64bits, Linux 32/64bits, MacOS 64bits
协议/标准		GigE Vision V2.0, GenICam
认证		RoHS

